

品名	SMA-P-1.5
型番	S-00100

定格

定格電圧	250V
公称インピーダンス	50Ω
使用/保存温度範囲	-40℃~135℃

電気的性能

項目	規格
使用周波数範囲	DC~12.4GHz
V.S.W.R(標準値)	1.15+0.01×f
絶縁抵抗	中心コンタクトと外部導体間で DC 500V にて 1,000MΩ 以上
耐電圧	中心コンタクトと外部導体間で AC 750V 1 分間印加し、異常のない事
接触抵抗	中心コンタクト間にて 5mΩ 以下

機械的性能

互換性	IEC 60169-15 TYPE SMA, MIL-C-39012 のメスコネクタに異常なく嵌合すること
適合ケーブル	1.5D-2Vケーブル相当品
ケーブル接続強度	軸方向に引っ張り力 5kgf以上
繰返し動作	500回
その他	RoHS 指令適合品

備考：構造・寸法は付図参照

SMA-P-1.5 外観図

単位: mm

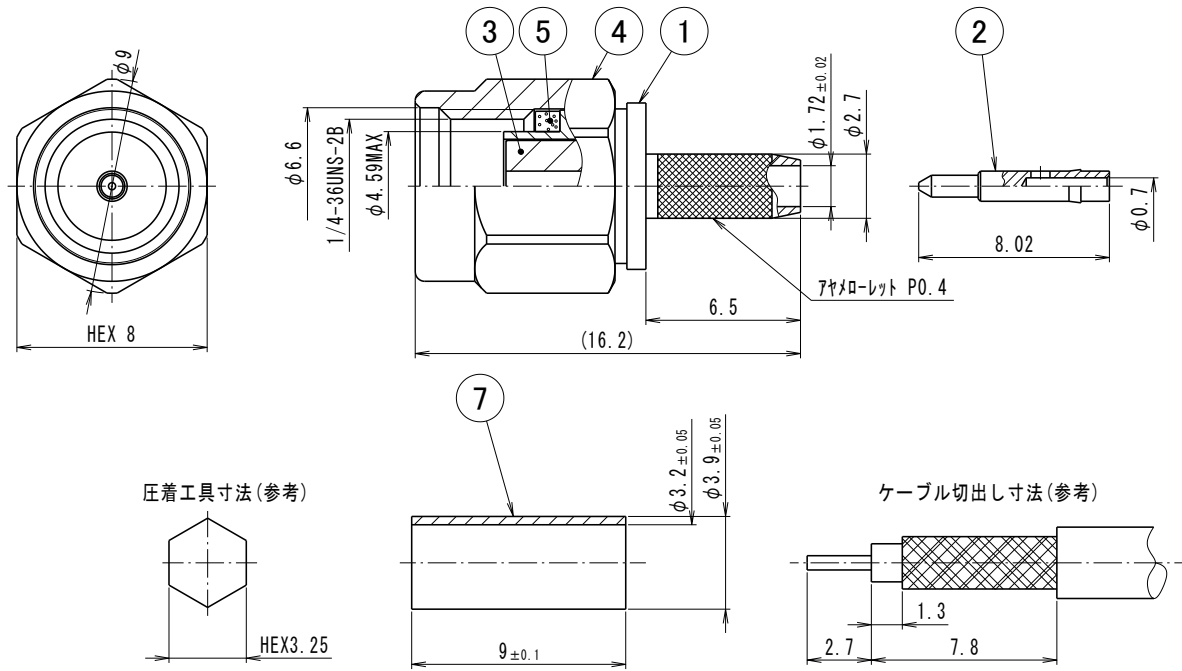
RoHS

7	1	フェールル	C3602BD	AuF
6	1	保持リング	SUS304	
5	1	ガスケット	シリコン TM	赤
4	1	接続ナット	C3604BD	AuF
3	1	絶縁体	PTFE	
2	1	中芯コンタクト	C3604BD	AuF
1	1	シェル	C3604BD	AuF
符号	数量	部品名	材質	摘要